

ICS 25.010
J 32



中华人民共和国国家标准

GB/T 15826.3—1995

锤上钢质自由锻件机械加工余量与公差 带孔圆盘类

Machining allowances and tolerances
for steel open die forgings on hammer
—Disks with holes

1995-12-13 发布

1996-08-01 实施

国家技术监督局 发布

中 华 人 民 共 和 国
国 家 标 准
锤上钢质自由锻件机械加工余量与公差
带孔圆盘类

GB/T 15826.3—1995

*

中国标准出版社出版发行
北京西城区复兴门外三里河北街16号
邮政编码:100045

<http://www.spc.net.cn>

电话:(010)51299090、68522006

1996年8月第一版

*

书号:155066·1-25230

版权专有 侵权必究
举报电话:(010)68522006

中华人民共和国国家标准

锤上钢质自由锻件机械加工余量与公差
带孔圆盘类

GB/T 15826.3—1995

Machining allowances and tolerances
for steel open die forgings on hammer
—Disks with holes

1 主题内容与适用范围

本标准规定了带孔圆盘类自由锻件的机械加工余量与公差。

本标准适用于零件尺寸符合 $0.1 D \leq H \leq 1.5 D$ 、 $d \leq 0.5 D$ 的带孔圆盘类自由锻件。

2 余量与公差

带孔圆盘类自由锻件的机械加工余量与公差应符合图 1 及表 1 的规定。

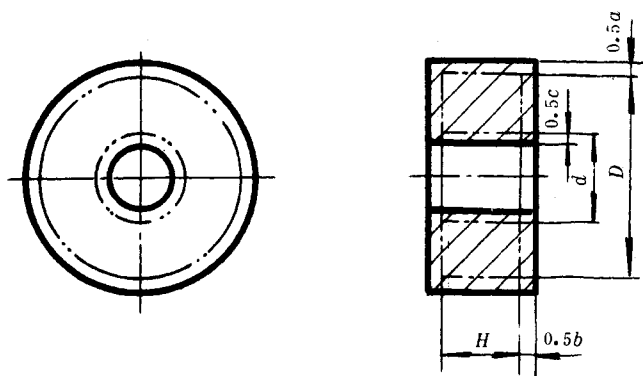

图 1