



中华人民共和国国家标准

GB/T 15305.2—2008
代替 GB/T 15305.2—1994

涂附磨具 砂卷

Coated abrasives—Abrasive rolls

(ISO 3366:1999, MOD)

2008-06-03 发布

2009-01-01 实施

中华人民共和国国家质量监督检验检疫总局
中国国家标准化管理委员会 发布

前 言

GB/T 10305 的本部分修改采用 ISO 3366:1999(E)《涂附磨具 砂卷》(英文版)。与 ISO 3366:1999(E)相比,本部分技术性修改内容如下:

- 3.1 将“型号和尺寸”修改为“型号、尺寸和公差”;
- 将表 1 表题“尺寸”修改为“尺寸和公差”;
- 增加了 230 mm 的砂卷宽度尺寸及其公差 ± 2 mm;
- 增加了 690 mm、920 mm、1370 mm 的砂卷宽度尺寸及其公差 ± 3 mm;
- 第 5 章中将“标志内容应由制造者自定,”修改为“砂卷上应标注内容为:a)粒度;b)制造厂名称或注册商标。”

为便于使用,本部分还进行了如下编辑性修改:

- 将“本国际标准”一词改为“本部分”;
- 删除国际标准的前言。

本部分代替 GB/T15305.2—1994 中“涂附磨具 卷状砂布砂纸 尺寸和公差”的规定。与 GB/T 15305.2—1994 相比,主要变化如下:

- 增加了前言、产品型号、测试条件、标记和标志;
- 修改了砂卷产品的宽度和长度的尺寸规格,及其表示宽度、长度的符号。

本部分由中国机械工业联合会提出。

本部分由全国磨料磨具标准化技术委员会(SAC/TC 139)归口。

本部分起草单位:白鸽磨料磨具有限公司。

本部分主要起草人:洪凌、赵新立。

本部分所代替标准的历次版本发布情况为:

- GB/T 15305.2—1994。

涂附磨具 砂卷

1 范围

GB/T 15305 的本部分规定了砂卷的型号、尺寸和公差及其标记。

2 规范性引用文件

下列文件中的条款通过 GB/T 15305 的本部分的引用而成为本部分的条款。凡是注日期的引用文件,其随后所有的修改单(不包括勘误的内容)或修订版均不适用于本部分,然而,鼓励根据本部分达成协议的各方研究是否可使用这些文件的最新版本。凡是不注日期的引用文件,其最新版本适用于本部分。

ISO 554:1976 限定与/或测试时的标准大气环境 技术条件

3 要求

3.1 型号、尺寸和公差

见图 1、图 2 和表 1。

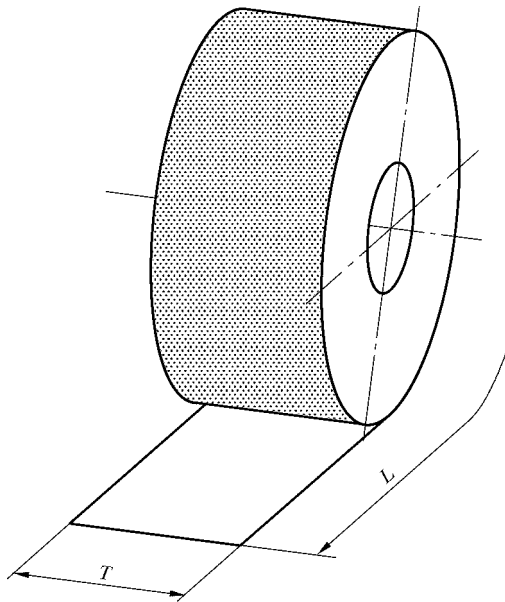

图 1 A 型 未装卡盘砂卷

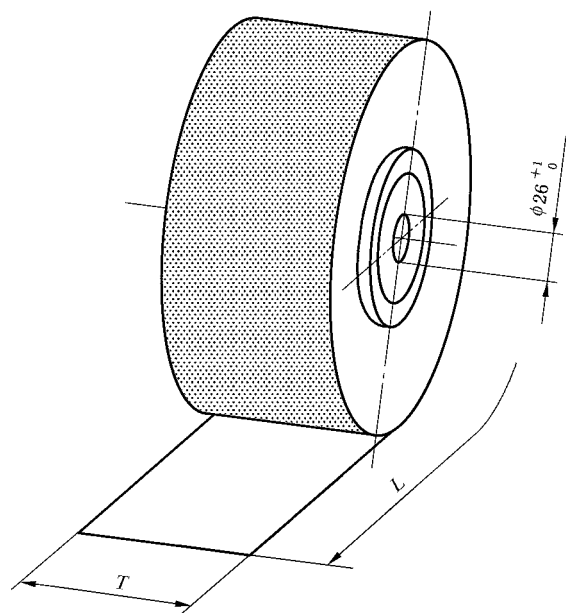

图 2 B 型 装有卡盘砂卷