

UDC 621.992.5
J 41



中华人民共和国国家标准

GB/T 971—94

滚 丝 轮

Thread rolling cylindrical dies

1994-12-20 发布

1995-09-01 实施

国家技术监督局 发布

滚 丝 轮

代替 GB 971—83

Thread rolling cylindrical dies

1 主题内容和适用范围

本标准规定了普通螺纹用滚丝轮的型式尺寸、牙型尺寸及偏差、技术要求和标志包装的基本要求。

本标准适用于加工普通螺纹(按 GB/T 192~193, GB/T 196~197)的滚丝轮。滚丝轮分为三种精度等级:1级、2级和3级。1级适用于加工公差等级为4级、5级的外螺纹;2级适用于加工公差等级为5级、6级的外螺纹;3级适用于加工公差等级为6级、7级的外螺纹。

2 引用标准

- GB/T 192 普通螺纹 基本牙型
- GB/T 193 普通螺纹 直径与螺距系列(直径 1~600 mm)
- GB/T 196 普通螺纹 基本尺寸(直径 1~600 mm)
- GB/T 197 普通螺纹 公差与配合(直径 1~355 mm)

3 型式和尺寸

3.1 滚丝轮的型式

按图 1 和表 1 的规定。

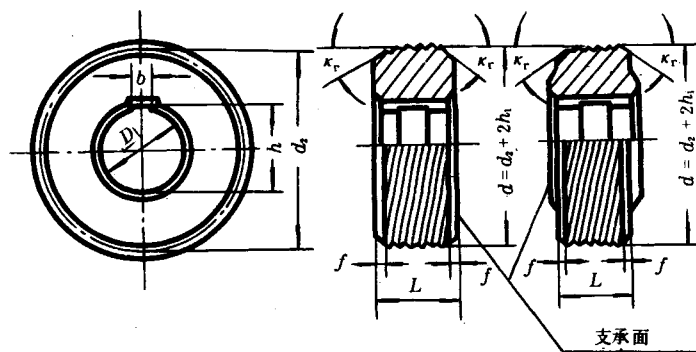

图 1

注: 图 1 中滚丝轮分为带凸台和不带凸台两种, 由制造厂按工艺需要选用。