



中华人民共和国国家计量检定规程

JJG 1109—2015

铁路支距尺检定器

Calibrators for Railway Switch Offset Rule

2015-02-09 发布

2015-05-09 实施

国家质量监督检验检疫总局 发布

铁路支距尺检定器

检定规程

Verification Regulation of Calibrators

for Railway Switch Offset Rule

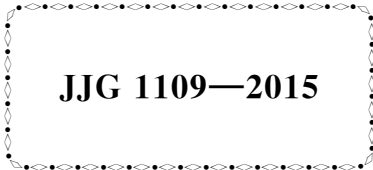

JJG 1109—2015

归口单位：全国铁路专用计量器具计量技术委员会铁路专用
长度分技术委员会

主要起草单位：中国铁道科学研究院标准计量研究所

石家庄铁路运输学校工厂

呼和浩特铁路局计量所

参加起草单位：沈阳铁路局质量技术监督所

本规程委托全国铁路专用计量器具计量技术委员会铁路专用长度分技术委员会负责解释

本规程主要起草人：

李俊霞（中国铁道科学研究院标准计量研究所）

范振亮（石家庄铁路运输学校工厂）

王 茜（呼和浩特铁路局计量所）

参加起草人：

汪法平（沈阳铁路局质量技术监督所）

目 录

引言	(II)
1 范围	(1)
2 概述	(1)
3 计量性能要求	(2)
3.1 表面粗糙度	(2)
3.2 基准面 A 的直线度	(2)
3.3 端测板测量面分别对基准面 A 和 B 的垂直度	(2)
3.4 端测板测量面的直线度	(2)
3.5 测块测量面分别对基准面 A 和 B 的垂直度	(2)
3.6 支承座 C 面、端测板顶面对基准面 B 的高度差	(2)
3.7 I 型检定器工作基准线对基准面 A 的平行度	(2)
3.8 I 型检定器测块测量面与辅助测量面的平行度	(2)
3.9 II 型检定器两支承座 D 面对基准面 A 的平行度	(2)
3.10 I 型检定器最大允许误差	(2)
3.11 II 型检定器测块测量面至端测板测量面的距离	(2)
3.12 I 型检定器示值重复性	(2)
3.13 示值漂移	(2)
4 通用技术要求	(2)
4.1 外观	(2)
4.2 各部分相互作用	(3)
5 计量器具控制	(3)
5.1 检定条件	(3)
5.2 检定项目	(4)
5.3 检定方法	(4)
5.4 检定结果的处理	(6)
5.5 检定周期	(6)
附录 A 铁路支距尺检定器检定记录	(7)
附录 B 检定证书和检定结果通知书内页格式	(8)

引 言

本规程依据 JJG 1108—2015 《铁路支距尺》的相关要求编制而成。
本规程为首次制定。

铁路支距尺检定器检定规程

1 范围

本规程适用于测量范围为 (100~1 290) mm 和 (100~1 800) mm 的铁路支距尺检定器的首次检定、后续检定和使用中检查。

2 概述

铁路支距尺检定器 (以下简称“检定器”) 是检定铁路支距尺的专用检具。根据检定器的结构型式分为 I 型和 II 型两类: I 型检定器测量机构为活动式, 可在支距尺全量程范围内任意点进行测量, 其结构如图 1 所示; II 型检定器为固定测量点形式, 其结构如图 2 所示。



图 1 I 型铁路支距尺检定器结构示意图

1—检定器体; 2—工作基准线; 3—滑块; 4—测块; 5—端测板; 6—支承座; 7—紧固螺钉;
8—测量装置; 9—显示装置; 10—辅助测量面; 11—测量面

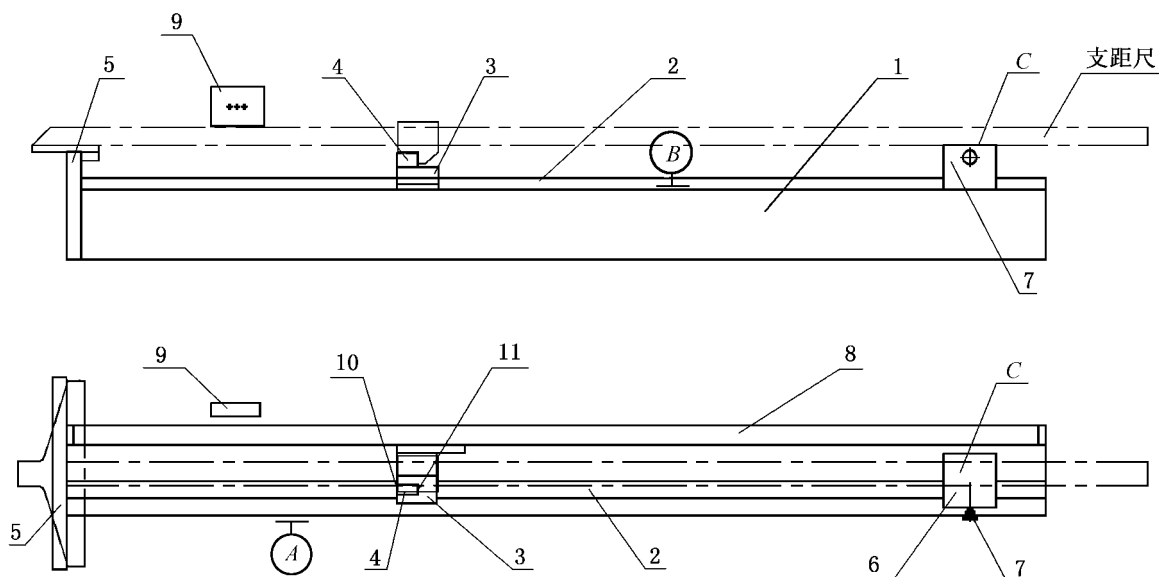
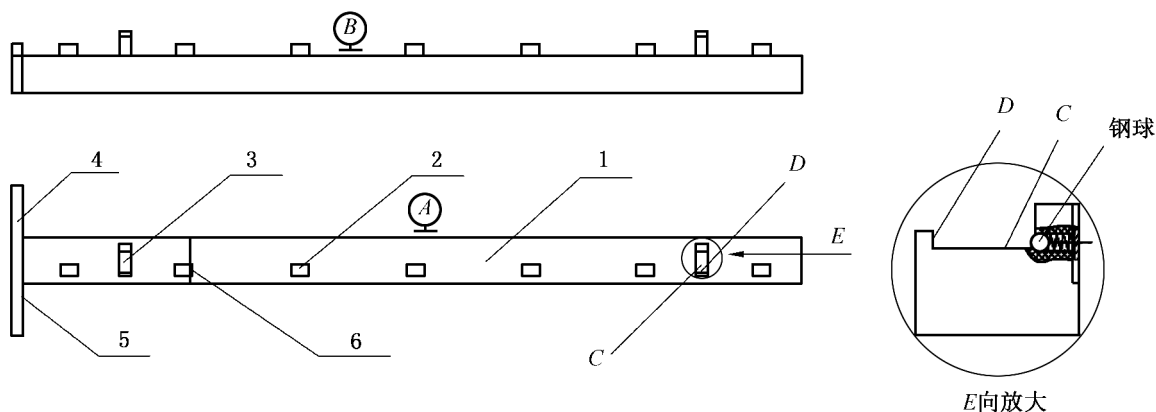

图 2 II 型铁路支距尺检定器结构示意图

1—检定器体; 2—测块; 3—支承座; 4—端测板; 5—端测板测量面; 6—测块测量面