



中华人民共和国国家标准

GB/T 1124.2—1996

凸凹半圆铣刀 第2部分：凸半圆铣刀的型式和尺寸

Convex and concave milling cutters—
Part 2: The types and dimensions
for convex milling cutters

1996-07-05 发布

1997-02-01 实施

国家技术监督局 发布

中 华 人 民 共 和 国
国 家 标 准
凸凹半圆铣刀
第 2 部分：凸半圆铣刀的型式和尺寸

GB/T 1124.2—1996

*

中国标准出版社出版发行
北京西城区复兴门外三里河北街 16 号
邮政编码：100045

<http://www.spc.net.cn>

电话：63787337、63787447

1996 年 12 月第一版 2006 年 4 月电子版制作

*

书号：155066·1-25186

版权专有 侵权必究
举报电话：(010)68533533

中华人民共和国国家标准

凸凹半圆铣刀
第2部分:凸半圆铣刀的型式和尺寸

GB/T 1124.2—1996

Convex and concave milling cutters—
Part 2: The types and dimensions
for convex milling cutters

代替 GB 1124—85

本标准等效采用国际标准 ISO 3860—1976《带孔和键传动的铣刀——具有固定齿形的成型铣刀》。

1 主题内容与适用范围

本标准规定了凸半圆铣刀的型式和尺寸。

本标准适用于刀齿圆弧半径 1~20 mm 的凸半圆铣刀。

2 引用标准

GB/T 6132 铣刀和铣刀刀杆的互换尺寸

3 符号

R 凸半圆铣刀圆弧半径

d 凸半圆铣刀外圆直径

D 凸半圆铣刀内孔直径

L 凸半圆铣刀厚度

4 型式和尺寸

4.1 凸半圆铣刀的型式和尺寸按图 1 和表 1 的规定,键槽的尺寸按 GB/T 6132 的规定。

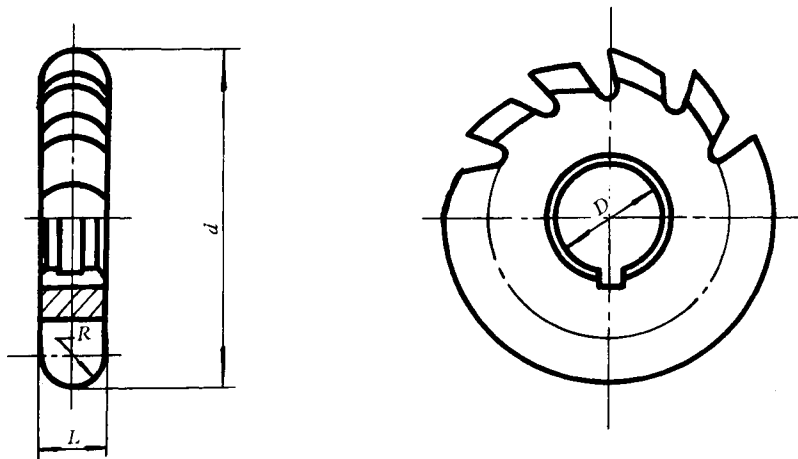

图 1