



中华人民共和国国家标准

GB/T 9634.8—2018

铁氧体磁心 表面缺陷极限导则 第 8 部分：PQ 型磁心

Ferrite cores—Guideline on the limits of surface irregularities—
Part 8: PQ-cores

2018-03-15 发布

2018-10-01 实施

中华人民共和国国家质量监督检验检疫总局 发布
中国国家标准化管理委员会

目 次

前言	I
1 范围	1
2 规范性引用文件	1
3 术语和定义	1
4 表面缺陷极限	1
4.1 掉块和不规则边缘	1
4.2 裂纹	3
4.3 粘模	5
4.4 晶斑	5
4.5 飞边	5
4.6 气孔	6
参考文献	7
图 1 表面缺陷示例	1
图 2 掉块与不规则边缘示意图	2
图 3 裂纹示意图	4
图 4 PQ 型磁心的尺寸标注	4
图 5 粘模示意图	5
图 6 晶斑示意图	5
图 7 飞边示意图	6
图 8 气孔示意图	6
表 1 容许掉块面积的极限	2
表 2 目测参考面积和长度	3
表 3 裂纹的极限	4

前 言

GB/T 9634《铁氧体磁心 表面缺陷极限导则》由以下部分组成,并在不断增加之中:

- 第 1 部分:总则;
- 第 2 部分:RM 型磁心;
- 第 3 部分:ETD 型和 E 型磁心;
- 第 4 部分:环形磁心;
-
- 第 8 部分:PQ 型磁心;

.....

本部分为 GB/T 9634 的第 8 部分。

本部分按照 GB/T 1.1—2009 给出的规则起草。

请注意本文件的某些内容可能涉及专利。本文件的发布机构不承担识别这些专利的责任。

本部分由中华人民共和国工业和信息化部提出。

本部分由全国磁性元件与铁氧体材料标准化技术委员会(SAC/TC 89)归口。

本部分起草单位:天通控股股份有限公司、中国电子技术标准化研究院、南京精研磁性技术有限公司、横店集团东磁股份有限公司、南京新康达磁业股份有限公司、库柏电子科技(上海)有限公司、山东中瑞电子股份有限公司、浙江省计量科学研究院。

本部分主要起草人:张瑞标、崔莹、孙蒋平、邵峰、唐杰、孟国锋、谈伟忠、李银传、董生玉、宋岩岩、刘九皋、颜冲、赵光、颜毅鹏、陆明岳、虞志书。

铁氧体磁心 表面缺陷极限导则

第 8 部分: PQ 型磁心

1 范围

GB/T 9634 的本部分规定了符合相关总规范的 PQ 型磁心的表面缺陷容许极限的导则。
本部分适用于磁性氧化物制成的 PQ 型磁心。

2 规范性引用文件

下列文件对于本文件的应用是必不可少的。凡是注日期的引用文件,仅注日期的版本适用于本文件。凡是不注日期的引用文件,其最新版本(包括所有的修改单)适用于本文件。

GB/T 9634.1 铁氧体磁心表面缺陷极限导则 第 1 部分:总则

GB/T 28864.1 软磁铁氧体磁心术语定义 第 1 部分:物理缺陷术语

GB/T 28864.2 软磁铁氧体磁心术语定义 第 2 部分:尺寸标注

3 术语和定义

GB/T 9634.1 和 GB/T 28864.1 界定的以及下列术语和定义适用于本文件。

3.1

气孔 pores

烧结及表面加工处理后在磁心表面留下的孔洞(见图 1)。

示例:图 1 中也标示了 PQ 型磁心其余的表面缺陷示例。



图 1 表面缺陷示例

4 表面缺陷极限

4.1 掉块和不规则边缘

4.1.1 位于配合面的掉块和不规则边缘

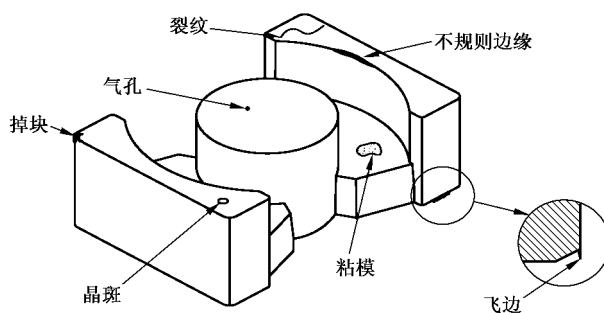
位于配合面的掉块面积(图 2 中的 C1 和 C1')容许的极限: