

UDC 621.91/.95:001.4
J 50



中华人民共和国国家标准

GB 6477.2—86

金属切削机床术语 组合机床及组合机床自动线

Terminology for metal-cutting machine tools—
Modular machine tools and transfer lines

1986-06-11 发布

1987-12-01 实施

国家标准局 发布

中 华 人 民 共 和 国
国 家 标 准
金 属 切 削 机 床 术 语
组 合 机 床 及 组 合 机 床 自 动 线

GB 6477.2—86

*

中国标准出版社出版发行
北京西城区复兴门外三里河北街16号

邮政编码:100045

<http://www.spc.net.cn>

电话:63787337、63787447

1988年2月第一版 2006年3月电子版制作

*

书号:155066·1-26286

版权专有 侵权必究
举报电话:(010)68533533

中华人民共和国国家标准

金属切削机床术语 组合机床及组合机床自动线

UDC 621.91/.95
:001.4

GB 6477.2—86

Terminology for metal-cutting machine tools—
Modular machine tools and transfer lines

组合机床系指以通用部件为基础，配以少量专用部件，对一种或若干种工件按预先确定的工序进行加工的机床。

组合机床自动线系指由若干台组合机床及其他辅助设备组成的自动化生产线。

本标准规定了组合机床及组合机床自动线特有的机床及自动线名称、一般术语、参数、通用部件和加工方法的术语及其含义。

与组合机床及组合机床自动线有关的术语应符合GB 6477.1—86《金属切削机床术语 基本术语》和本标准的规定。

1 机床名称

1.1 单工位组合机床

(E) Single station modular machine tools

(F) Machines outils modulaires à poste fixe

(R) Однопозиционные агрегатные станки

(G) EInstation- Aufbaumaschinen

(J) シングルステーション専用工作機械

只有一个加工工位的组合机床(图1)。

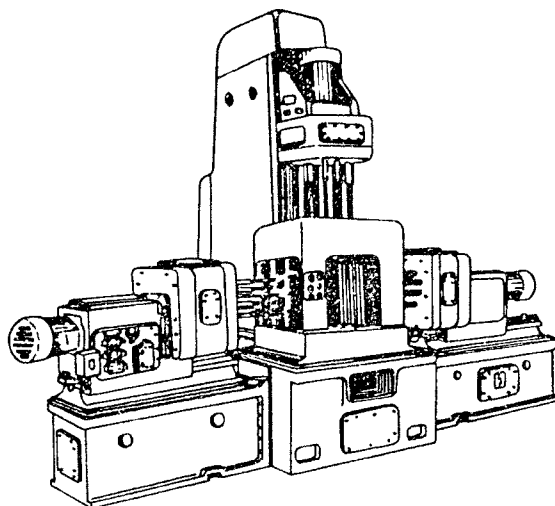

图1 单工位组合机床

1.2 多工位组合机床

(E) Multiple station modular machine tools